

注：除非另有说明，所有总成订购号都是缘板气囊。

型号	说明	总成订购号
110	暗螺母, 1/4 英制管螺纹	W01-M58-6145
双帘布层气囊	内六角孔螺钉铝缘环 (不包括螺钉, 螺母, 垫圈—使用M6帽形螺钉)	W01-358-0112
	只供橡胶气囊	W01-358-0100
总成重量		1.36 kg.
压瘪到最小高度 (0Bar气压) 时的力		36 N.

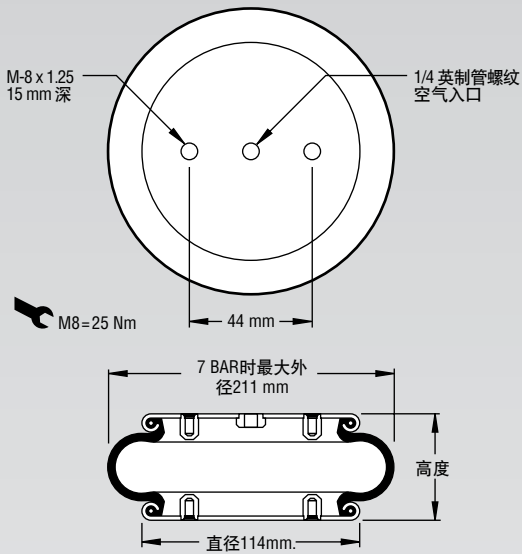

注：图示为缘板气囊。此零件也可提供缘环结构。不包括螺钉。参见第8-10页的说明。

表压 (BAR)	载荷 (kN)	弹簧刚度 (kN/m)	自然频率 Hz
3	3.10	99	2.82
4	4.29	127	2.72
5	5.48	157	2.67
6	6.78	189	2.63
7	7.92	218	2.62

推荐的AIRMOUNT
隔振器设计高度
静态数据
115 mm.

静态数据
9258

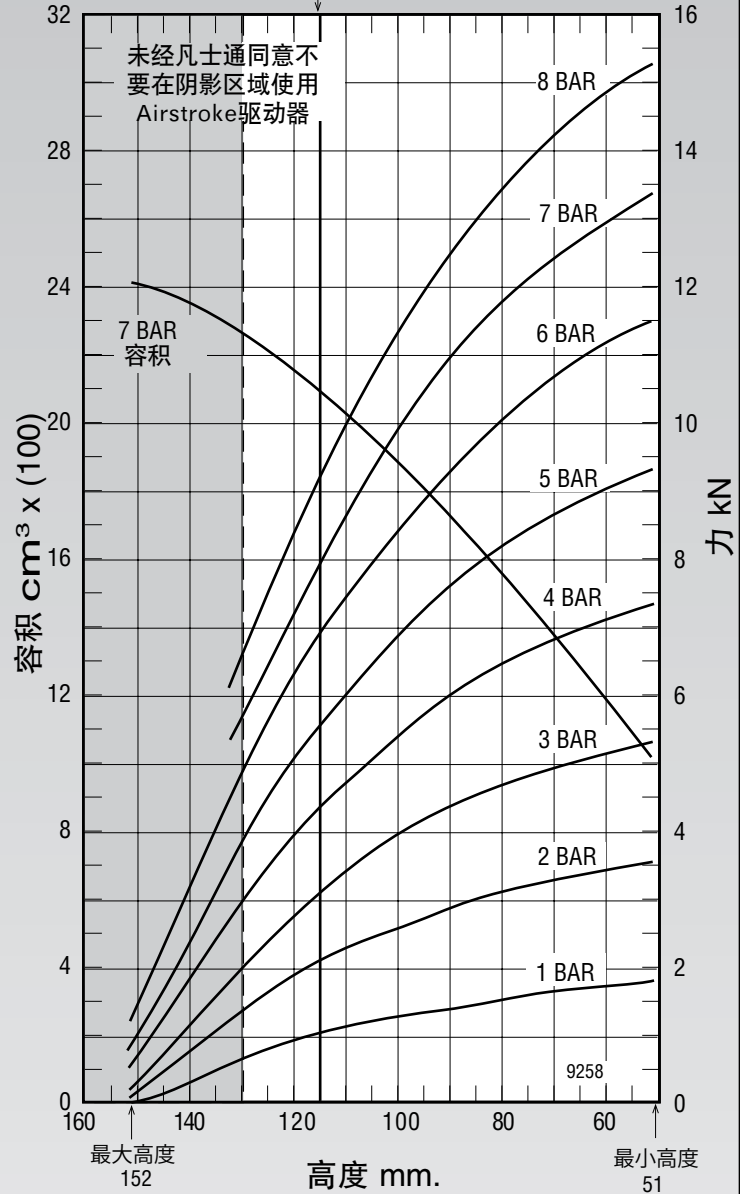

参见第12页关于如何使用此曲线的说明。

总成高度 (mm)	7Bar时容积 (cm³)	7Bar时有效面积 (cm²)	输出力 kN				
			@ 3 BAR	@ 4 BAR	@ 5 BAR	@ 6 BAR	@ 7 BAR
130	2268	80	2.03	2.90	3.75	4.74	5.58
120	2167	103	2.76	3.86	4.95	6.14	7.18
110	2037	123	3.41	4.68	5.96	7.36	8.61
100	1898	140	3.92	5.34	6.78	8.36	9.78
90	1733	154	4.33	5.92	7.49	9.23	10.80
80	1568	166	4.64	6.39	8.08	9.94	11.62
70	1379	176	4.89	6.77	8.58	10.55	12.30
60	1198	184	5.09	7.05	8.97	11.03	12.85