

注：除非另有说明，所有总成订购号都是缘板气囊。

用作AIRMOUNT
隔振器之前，
请与凡士通联系

推荐的AIRMOUNT
隔振器设计高度
静态数据
455 mm.

静态数据
0307

型号	说明	总成订购号
1T19L-11	暗螺母, 1/4锥管螺纹	W01-358-9155
	暗螺母, 1/4锥管螺纹, 缓冲块	W01-358-9156
双帘 布层 气囊	暗螺母, 3/4锥管螺纹	W01-358-9153
	暗螺母, 3/4锥管螺纹, 缓冲块	W01-358-9156
	沉头孔钢缘环 1 3/4 螺钉, 螺母和垫圈	W01-358-9162
总成重量		10.25 kg.

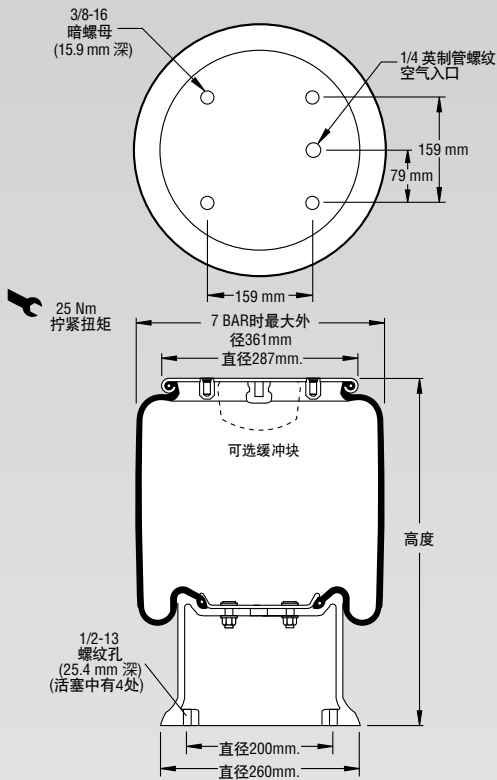

注：内压小于0.7巴时气囊将会压缩不正常。

注：图示为缘板气囊。此零件也可提供缘环结构。不包括螺钉。参见第8-10页的说明。

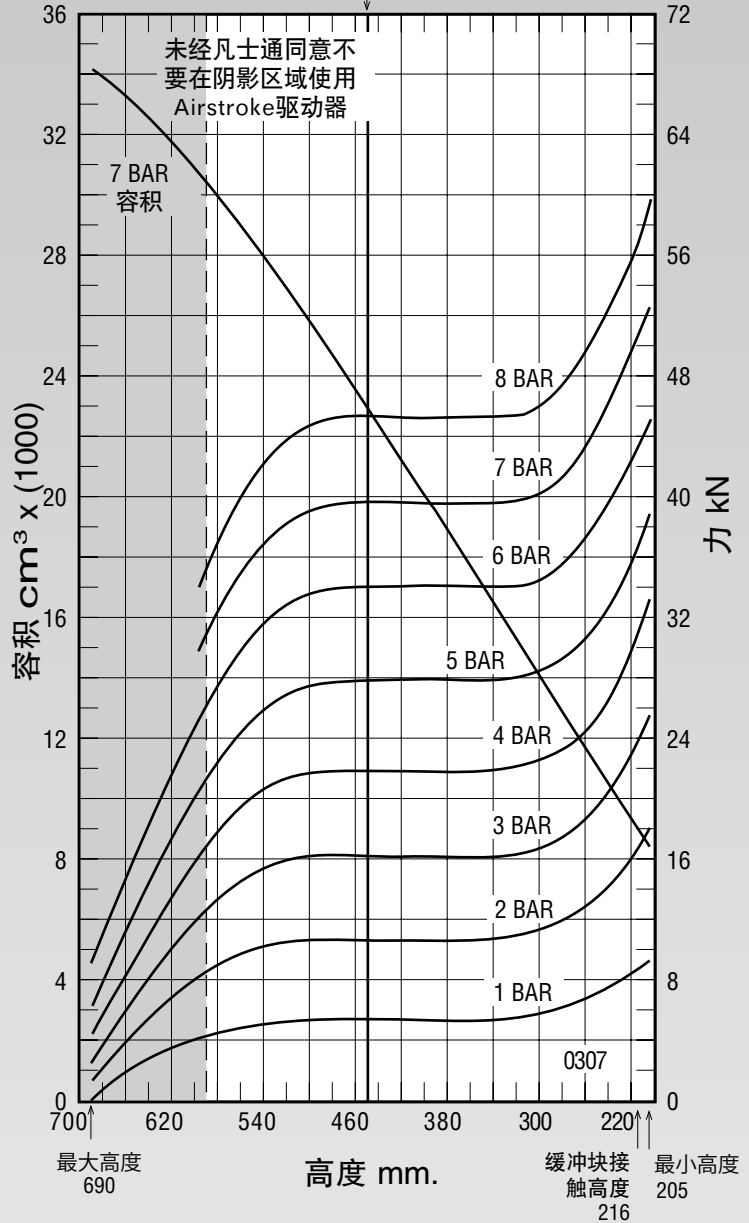

参见第12页关于如何使用此曲线的说明。

在455mm设计高度下的动态特性
(仅在设计作为Airmount 隔振器时使用)

表压 (BAR)	载荷 (kN)	弹簧刚度 (kN/m)	自然频率 Hz
3	16.22	76	1.08
4	21.90	96	1.04
5	27.77	117	1.02
6	34.04	140	1.01
7	39.63	160	1.00

输出力 (用于Airstroke驱动器设计)

总成高度 (mm)	7Bar时容积 (cm³)	7Bar时有有效面积 (cm²)	输出力 kN				
			@ 3 BAR	@ 4 BAR	@ 5 BAR	@ 6 BAR	@ 7 BAR
580	29938	462	13.45	18.02	22.57	27.62	32.34
540	28011	525	15.32	20.56	25.83	31.49	36.72
500	25891	557	16.09	21.66	27.35	33.44	38.95
460	23607	566	16.22	21.90	27.77	34.03	39.62
420	21262	566	16.22	21.90	27.77	34.04	39.63
380	18895	566	16.22	21.90	27.77	34.04	39.63
340	16461	566	16.22	21.94	27.80	34.04	39.63
300	13995	575	16.79	22.58	28.40	34.58	40.25