

注：除非另有说明，所有总成订购号都是缘板气囊。

型号	说明	总成订购号
22-1.5	暗螺母, 1/4 英制管螺纹	W01-M58-6384
22-1.5	暗螺母, 3/4 英制管螺纹	W01-M58-6383
双帘布层气囊	只供橡胶气囊	W01-358-0259
总成重量 (缘板型, 无缓冲块).....		5.85 kg.
压瘪到最小高度 (0Bar气压) 时的力		116 N.

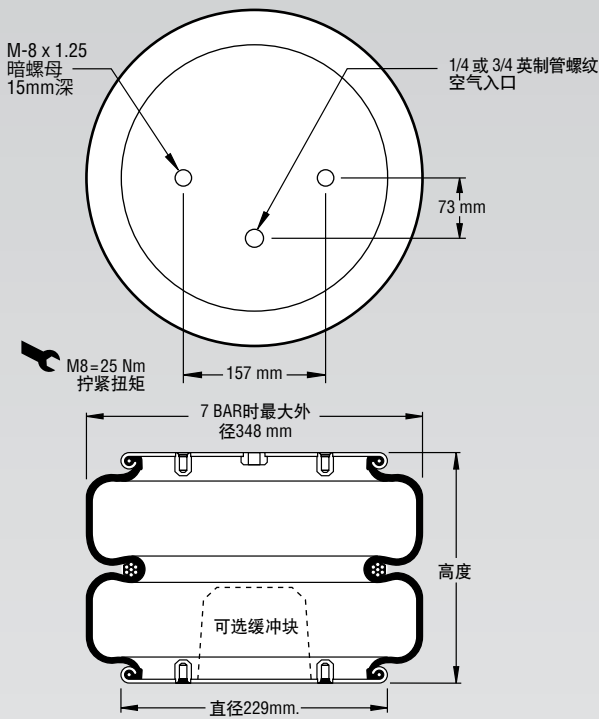

注：在最小高度下，气囊将翻到缘板平面之外。

注：图示为缘板气囊。此零件也可提供缘环结构。参见第8-10页的说明。

表压 (BAR)	载荷 (kN)	弹簧刚度 (kN/m)	自然频率 Hz
3	9.12	129	1.87
4	12.82	170	1.82
5	16.30	208	1.78
6	20.28	246	1.74
7	23.86	282	1.71

推荐的AIRMOUNT  
隔振器设计高度  
静态数据  
265 mm.

静态数据  
1889

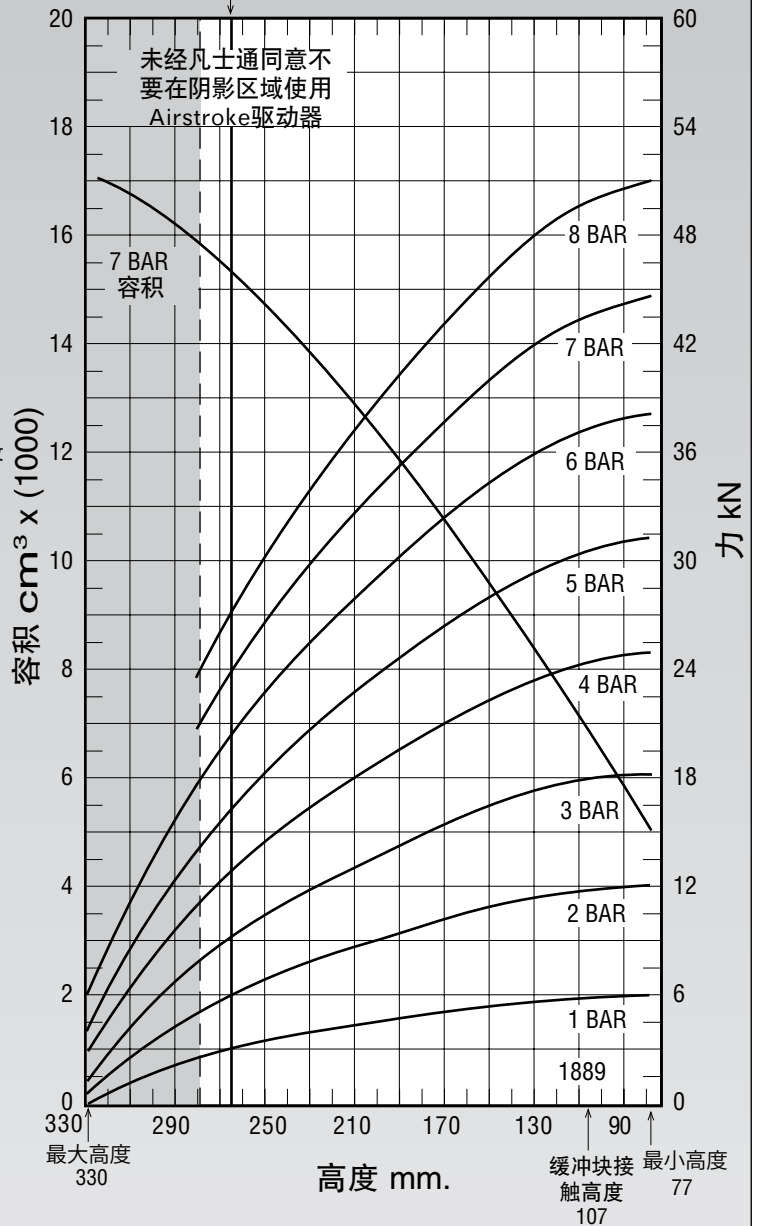

参见第12页关于如何使用此曲线的说明。

总成高度 (mm)	7Bar时容积 (cm³)	7Bar时有有效面积 (cm²)	输出力 kN				
			@ 3 BAR	@ 4 BAR	@ 5 BAR	@ 6 BAR	@ 7 BAR
270	15435	327	8.67	12.21	15.55	19.41	22.87
230	13823	424	11.73	16.31	20.58	25.32	29.64
190	11833	502	14.16	19.45	24.50	30.04	35.13
150	9521	571	16.31	22.17	27.91	34.20	39.97
110	7032	619	17.73	24.18	30.37	37.11	43.34
80	4521	635	18.21	24.84	31.20	38.10	44.48