

FD 330-30 CI

双囊式空气弹簧

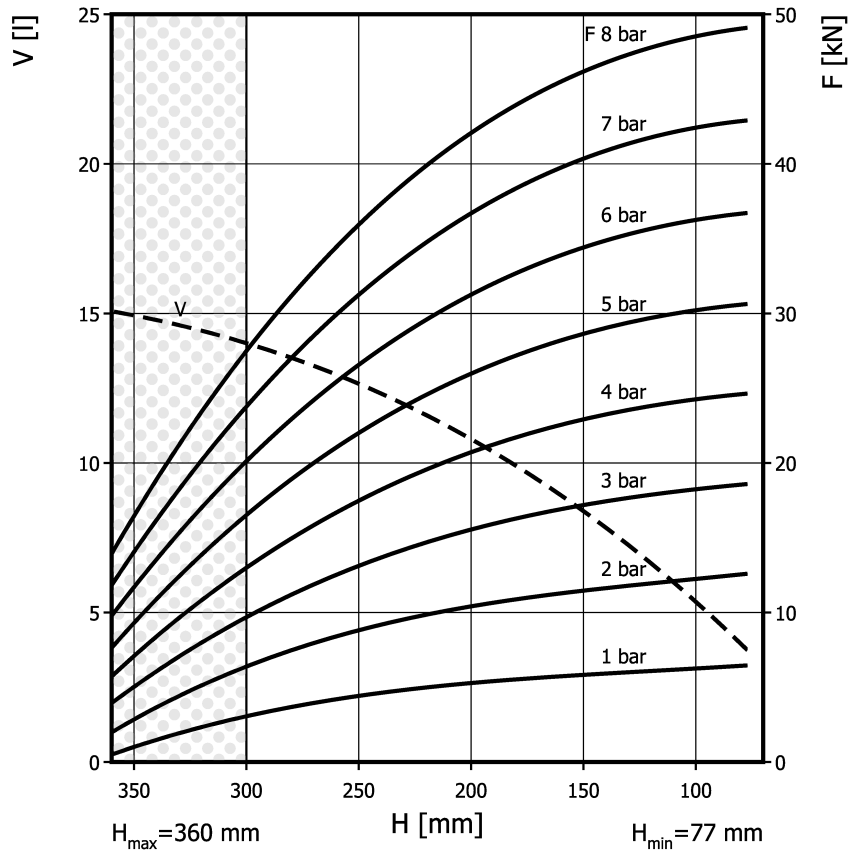
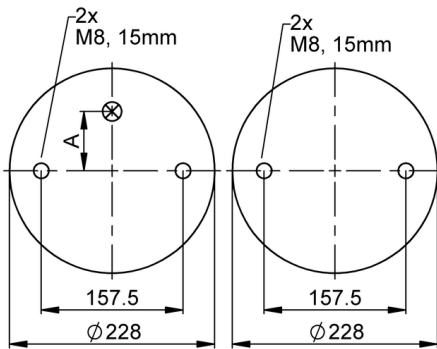
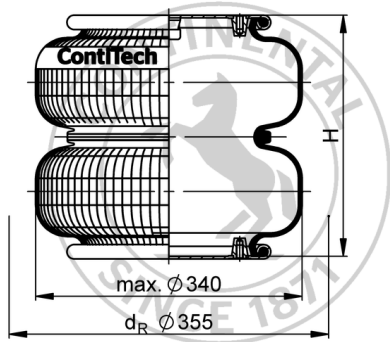

咨询康迪泰克后方可使用圆点区范围，即高度 > 300 mm

订货信息

类型	订货编号
仅波纹管	60516
带凸缘板, G1/4 偏心 A = 73 mm 偏心	60417
带凸缘板, G1 偏心 A = 66 mm 偏心	60891
带 V2A 钢制凸缘板, G3/4 偏心 A = 73 mm 偏心	69775

其余类型请咨询

技术参数

最小压力	0 bar
至最小高度的回复力	≤ 300 N
总重	5.1 kg

气动应用 — 静态特征值

力 F [kN]

压力 p [bar]	3	4	5	6	7	8	容积 V
高度 H [mm]							
300	9.8	13.1	16.7	20.3	24	27.7	14
260	12.5	16.7	21	25.4	29.9	34.5	13
220	14.6	19.4	24.4	29.4	34.5	39.6	12
180	16.2	21.6	27	32.5	38.2	43.8	9.9
140	17.6	23.4	29.3	35.2	41.3	47.2	7.8
100	18.3	24.4	30.3	36.3	42.4	48.5	5.5



安装用扭矩

M8: max. 25 Nm

G1/4: max. 25 Nm

G1: max. 50 Nm

G3/4: max. 50 Nm

测试条件室温/压力-高度-静态特征值/动态特征值为1赫兹