

FT 1710-38 RS

三囊式空气弹簧

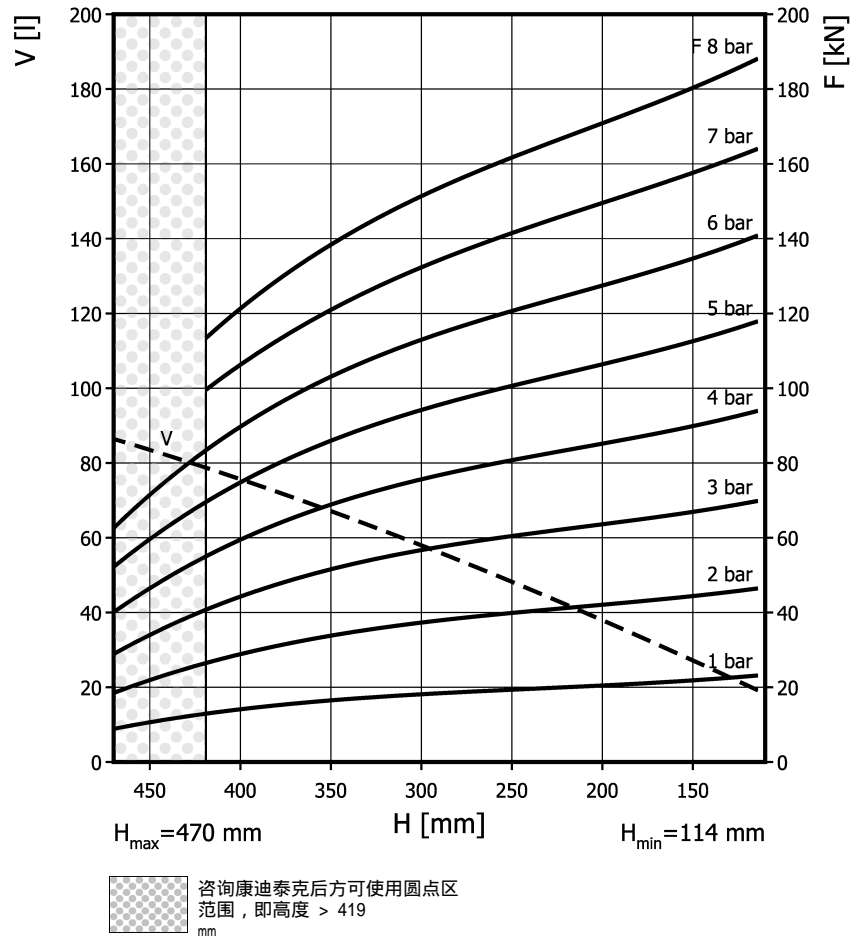
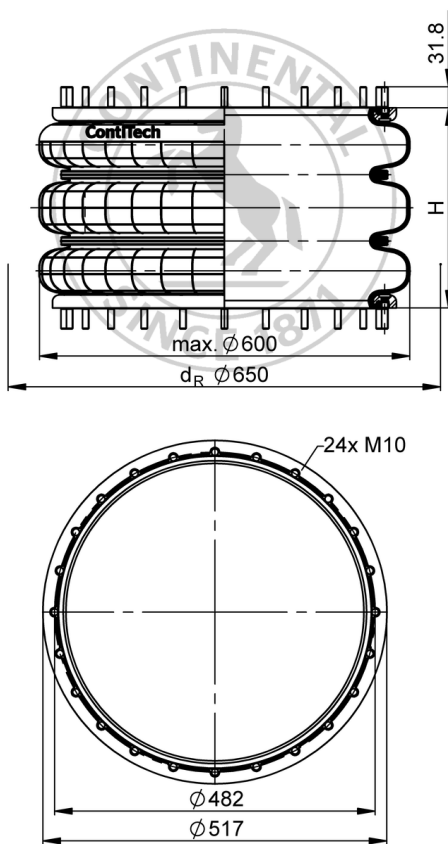

订货信息

类型	订货编号
仅波纹管	61784
带压边圈，48mm	61911
带螺母和垫片的螺栓	

其余类型请咨询

技术参数

最小压力	0 bar
至最小高度的回复力	$\leq 400 \text{ N}$
总重	14.5 kg

气动应用 — 静态特征值

力 F [kN]

压力 p [bar]	3	4	5	6	7	8	容积 V
高度 H [mm]							
390	45.3	61.8	77.3	93.3	110	125	74
350	51.3	68.9	85.3	103	121	139	67
310	56.5	74	92.3	111	130	149	60
270	59.8	78.7	98.1	118	138	158	52
230	61.1	82.6	103	123	144	165	44
190	63.9	86.2	108	129	151	172	36
150	67.5	90.4	113	135	159	182	27



安装用扭矩

M10: max. 40 Nm

测试条件室温/压力-高度-静态特征值/动态特征值为1赫兹