

FT 1710-38 RS

Dreifaltenbalg

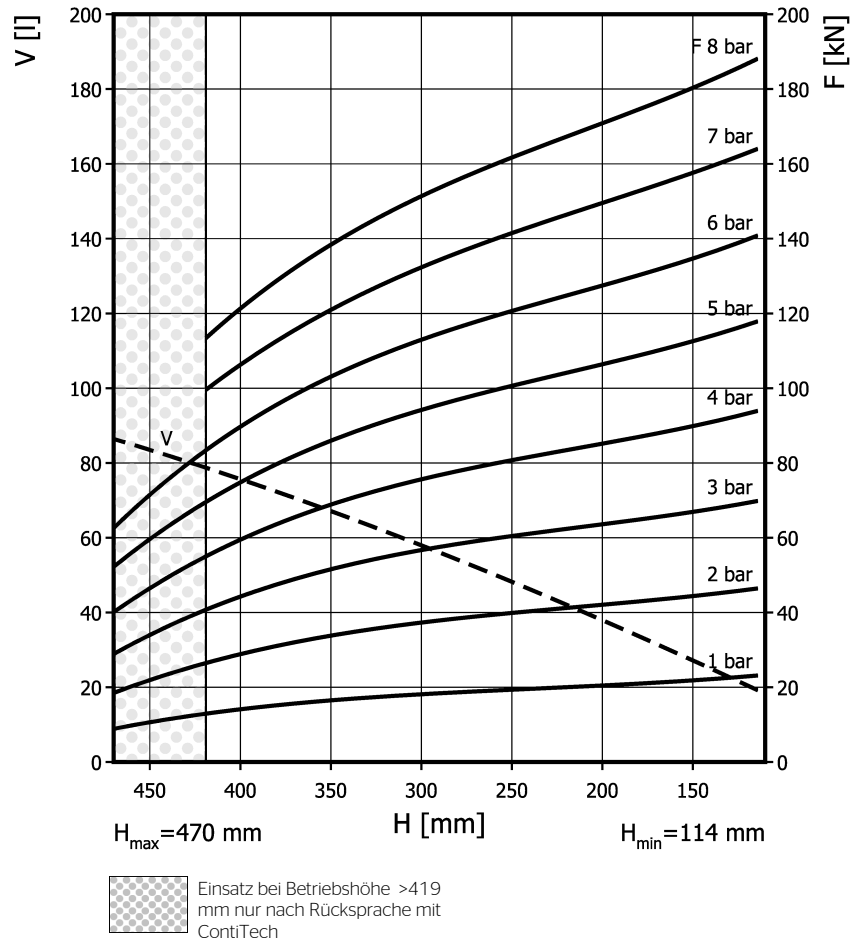
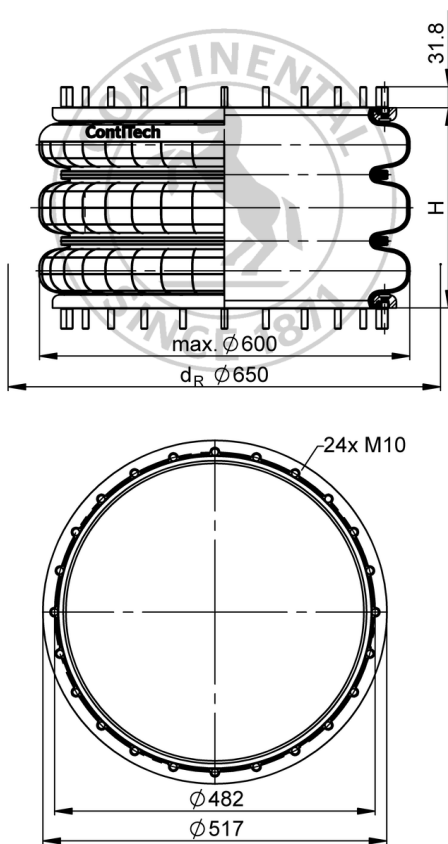

Bestelldaten

Ausführung	Artikel-Nr.
nur Gummibalg	61784
mit Wulstringen, 48mm Schrauben, Muttern und Scheiben	61911

Weitere Ausführungen auf Anfrage

Technische Daten

Minimaldruck	0 bar
Rückstellkraft auf minimale Höhe	≤ 400 N
Gewicht komplett	14,5 kg

Pneumatische Anwendungen - Statische Kennwerte

Kraft F [kN]								
Druck p [bar]		3	4	5	6	7	8	Vol. V [l]
Höhe H [mm]	390	45,3	61,8	77,3	93,3	110	125	74
	350	51,3	68,9	85,3	103	121	139	67
	310	56,5	74	92,3	111	130	149	60
	270	59,8	78,7	98,1	118	138	158	52
	230	61,1	82,6	103	123	144	165	44
	190	63,9	86,2	108	129	151	172	36
	150	67,5	90,4	113	135	159	182	27

 Montagehinweise
 M10: max. 40 Nm

Prüfbedingungen: Raumtemperatur / Kraft-Wege-Daten quasistatisch / dynamische Daten bei 1Hz