

FT 5450-44 RS

Dreifaltenbalg

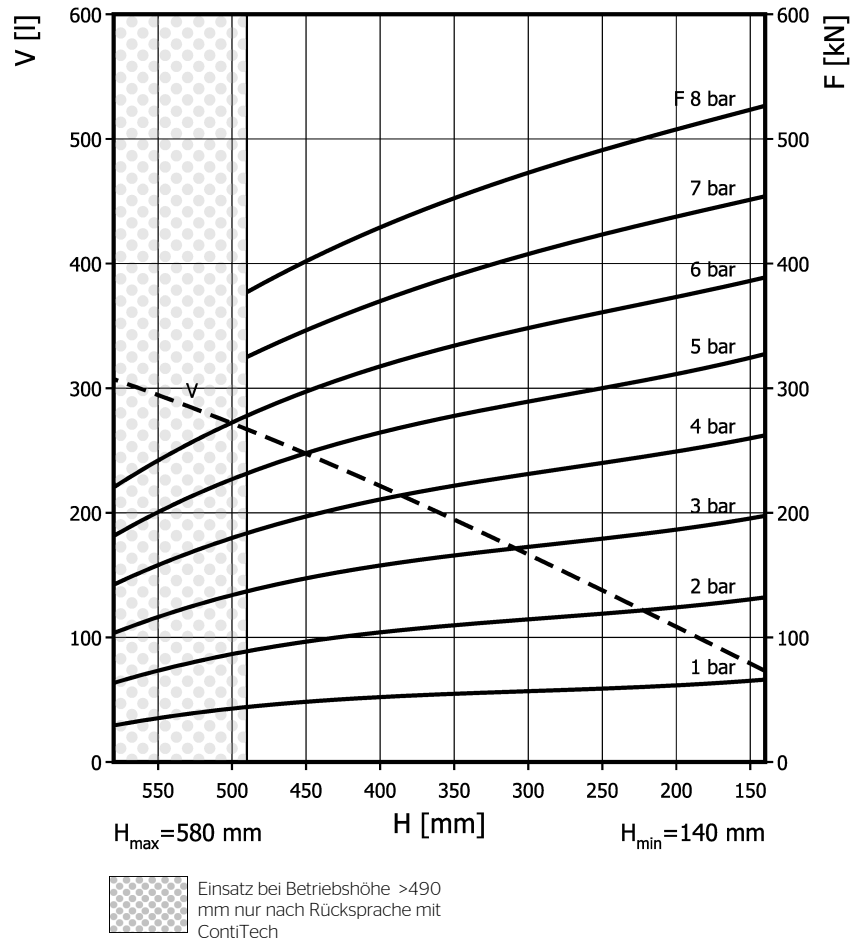
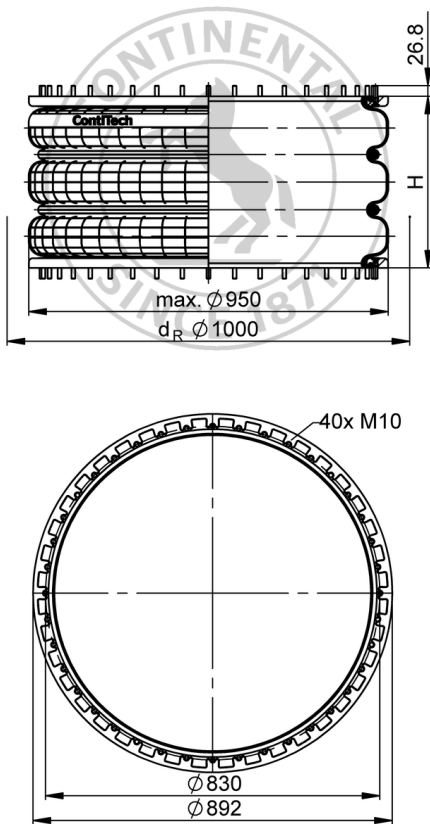

Bestelldaten

Ausführung	Artikel-Nr.
nur Gummibalg	61787
mit Wulstringen, 48mm Schrauben, Muttern und Scheiben	61913

Weitere Ausführungen auf Anfrage

Technische Daten

Minimaldruck	0 bar
Rückstellkraft auf minimale Höhe	$\leq 7500 \text{ N}$
Gewicht komplett	44 kg

Pneumatische Anwendungen - Statische Kennwerte

Kraft F [kN]								
Druck p [bar]		3	4	5	6	7	8	Vol. V [l]
Höhe H [mm]	490	138	185	232	278	325	377	270
	440	148	198	250	300	351	407	240
	360	163	219	274	330	386	448	200
	280	176	235	293	354	414	480	160
	200	187	250	313	375	439	509	110

 Montagehinweise
 M10: max. 40 Nm

Prüfbedingungen: Raumtemperatur / Kraft-Wege-Daten quasistatisch / dynamische Daten bei 1Hz